

WorkFit-T

Sit-Stand Desktop Workstation

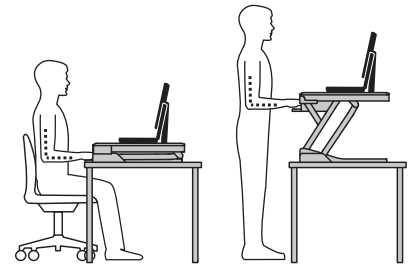

Funktioner och specifikationer

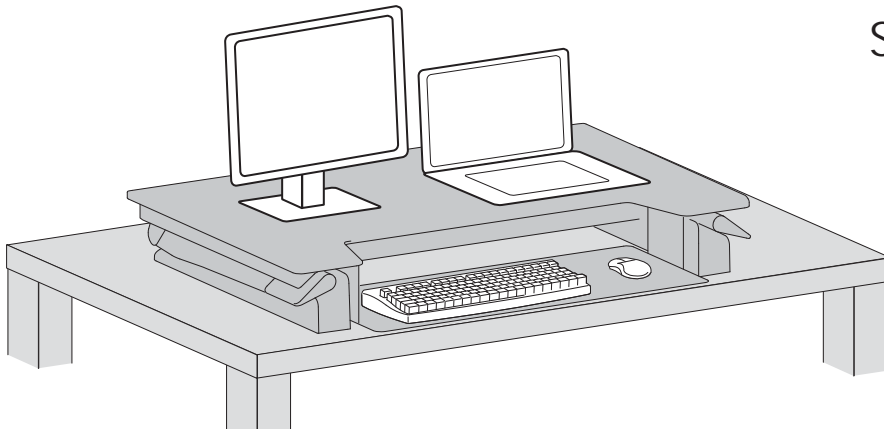
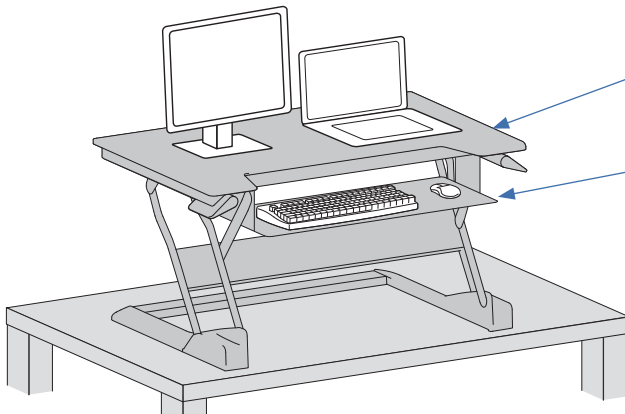
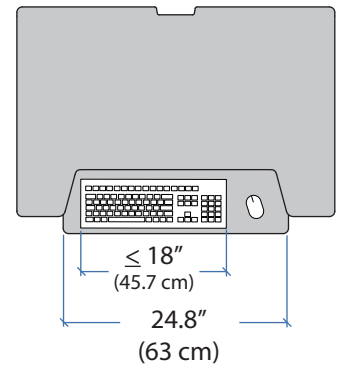
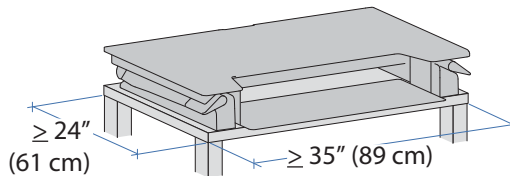
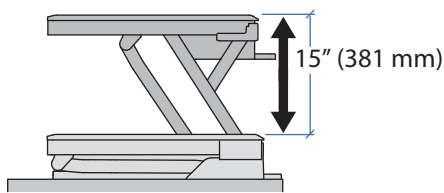

A **LB kg** 10 - 35 lbs
(4.5 - 15.88 kg)

B **LB kg** ≤ 5 lbs
(2.27 kg)

LB kg

A+B = 10 - 35 lbs (4.5-15.9 kg)



VARNING: ÖVERSKRID INTE MAXVIKTKAPACITETEN. DU KAN ORSAKA ALLVARLIG PERSON ELLER EGENDOMSSKADA

SVENSKA

Komponenter

	A	B	C	D
1				

Verktyg som behövs



För den senaste Installationshandboken se: www.ergotron.com



User's Guide - English
 Guía del usuario - Español
 Manuel de l'utilisateur - Français
 Gebrauchersgids - Deutsch
 Benutzerhandbuch - Nederlands
 Guida per l'utente - Italiano
 Användarhandbok - svenska
 ユーザーガイド : 日本語
 用户指南 : 汉语



Includes
 Constant Force™
 Technology





www.ergotron.com

USA 1-800-888-8458
 Europe +31 (0)33-45 45 600
 China 400-120-3051

Säkerhet

 **Varning:** Eftersom monteringsytans material kan variera väldigt mycket, så är det nödvändigt att du ser till att monteringsytan är tillräckligt stark för att kunna hantera monterade produkter och utrustning.

 WARNING	
PINCH POINT DO NOT place hands on or near support bars. Pinch points are created during lifting and lowering the worksurface. Failure to follow these instructions may result in serious personal injury.	

828-100

Varning: Klämpunkt.
Placera **INTE** händerna på eller nära stödhandtagen. Klämpunkter kan uppstå vid höjning och sänkning av arbetsytan. Försummelse att följa dessa anvisningar kan leda till allvarlig personskada.



Varning: Fara för kollision! Rörliga delar kan leda till kross- och skärskador.
Höj denna produkt till dess högsta position innan du lyfter av bordet.
Två människor krävs för att lyfta av denna produkt från bordet.
Luta inte denna produkt på sidan eller vänd inte den upp-och-ner. Denna produkt måste alltid förbli i upprätt läge.
Försummelse att iaktta denna varning kan leda till att hissmekanismen oavsiktligt rör sig, vilket kan leda till allvarlig personskada och/eller skada av utrustningen!



Varning: Kollisionsfara! Rörliga delar kan orsaka kross- och skärskador.
Höj arbetsytan till den översta vertikala justeringen **INNAN** du tar bort utrustning.
Försummelse att iaktta denna varning kan leda till allvarlig personskada och/eller skada av utrustningen!

Säkerhet

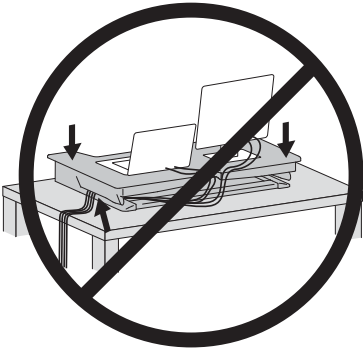

Var aktsam:

För att undvika att kablarna kläms är det viktigt att följa kabeldragningsanvisningarna i denna handbok. Försummelse att följa dessa anvisningar kan leda till skador på utrustningen eller personskador.

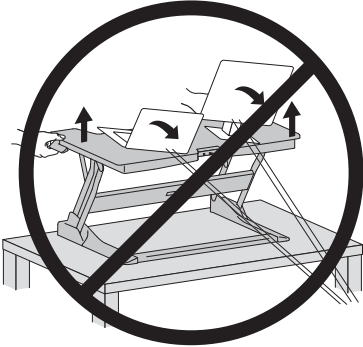

Var aktsam:

Låt kabeln hänga tillräckligt lös för att tillåta ett komplett vertikalt rörelsemoment (15"/38 cm). Försummelse att iaktta denna varning kan leda till skada av utrustningen och/eller personskada.



Var aktsam:

Låt all monterad utrustning stå i sin helhet på arbetsytan. Om någon del av utrustningen hänger utanför kanten, kan det leda till skada av utrustningen och/eller personskada.



Var aktsam:

Höj arbetsytan långsamt. Om arbetsytan höjs för fort kan det skapa en ostabil situation, vilket kan leda till skada av utrustningen och/eller personskada.

1

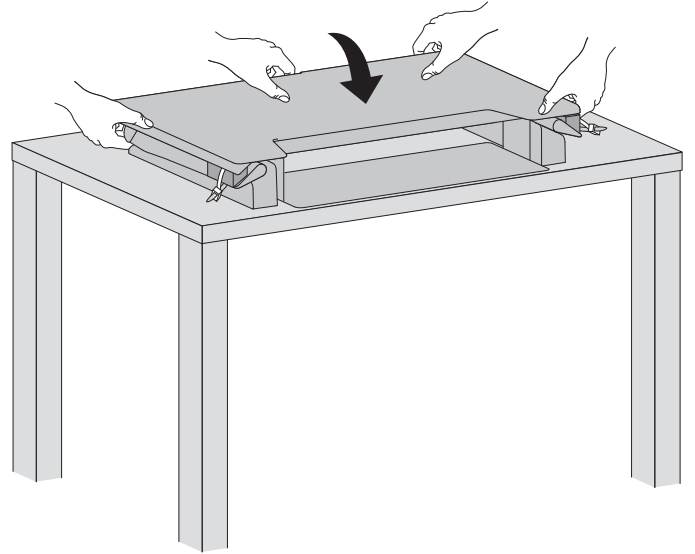
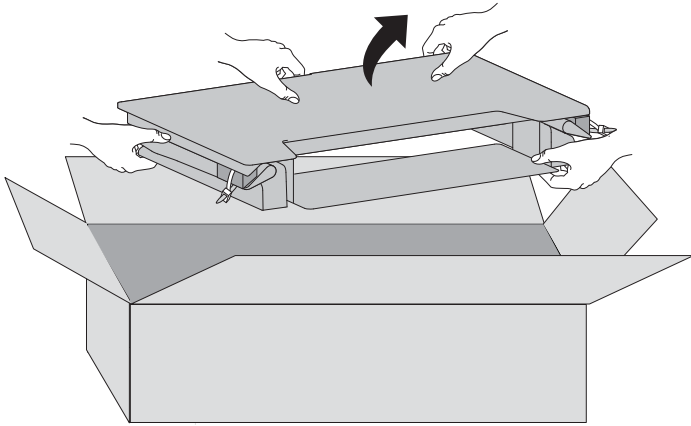
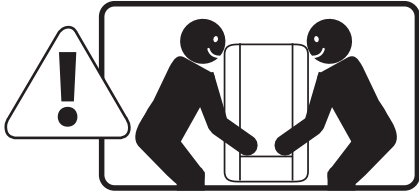

2

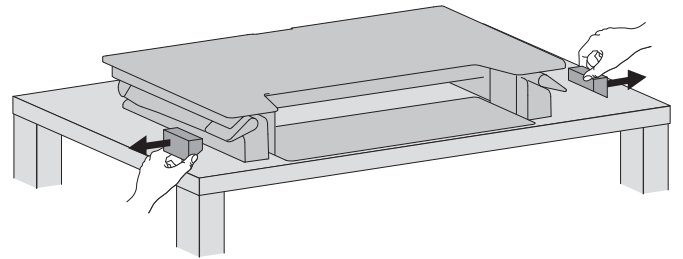
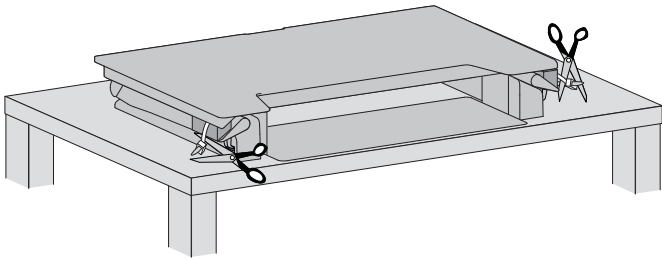

3

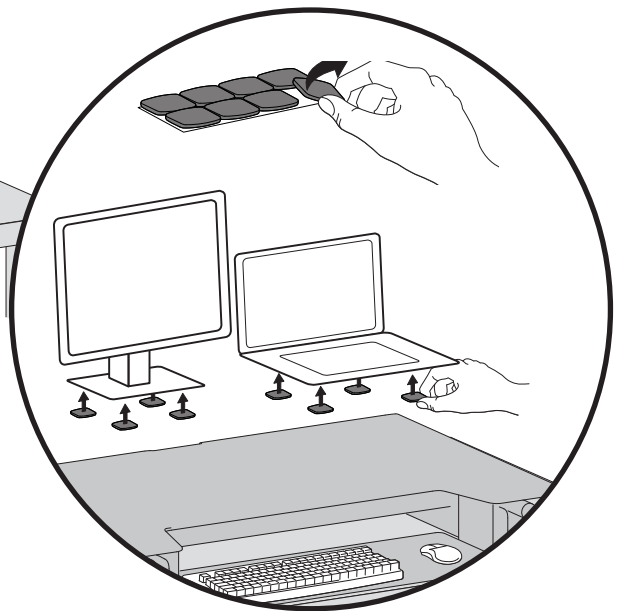
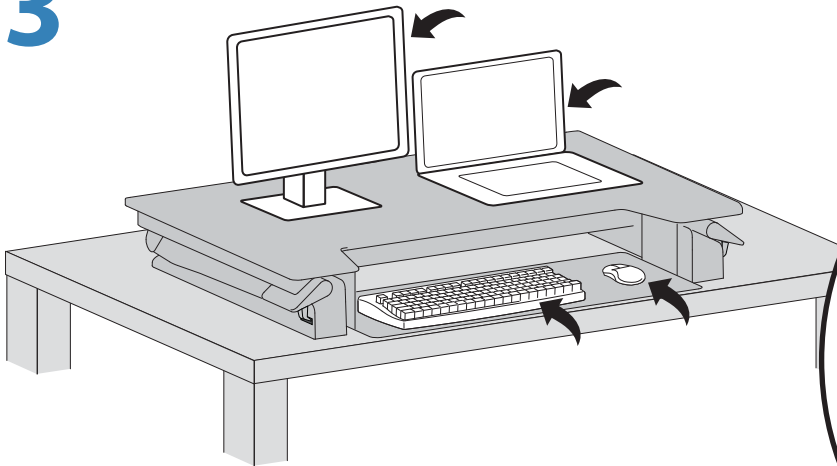

Var aktsam:

Låt all monterad utrustning stå i sin helhet på arbetsytan. Om någon del av utrustningen hänger utanför kanten, kan det leda till skada av utrustningen och/eller personskada.

4

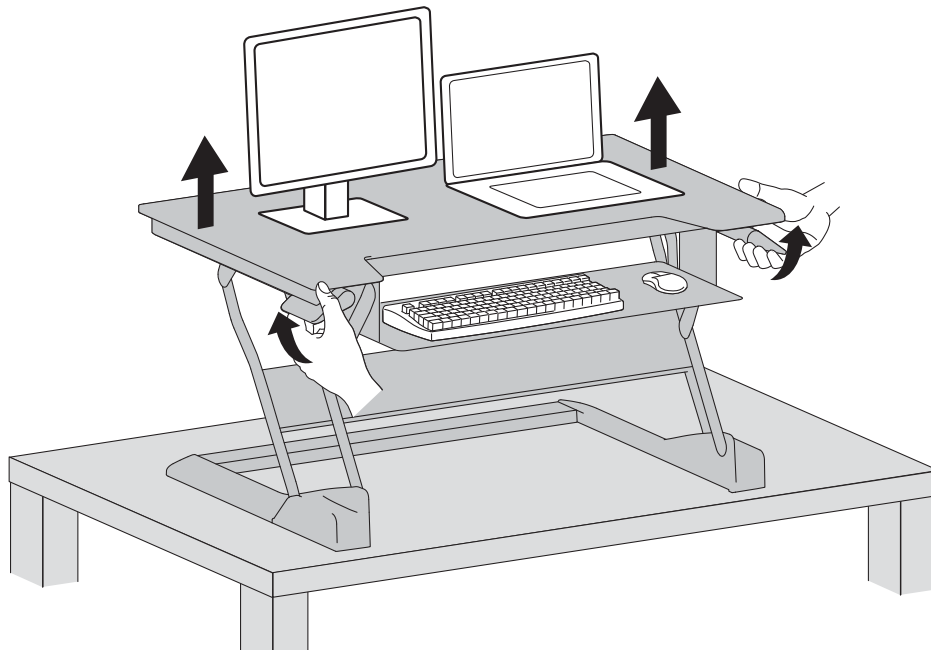

5

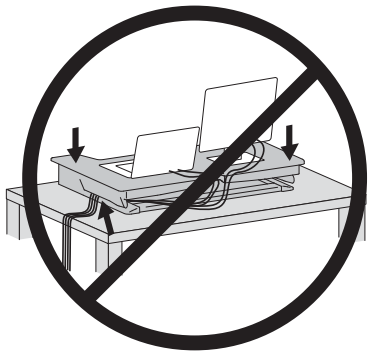

Var akksam:

För att undvika att kablarna kläms är det viktigt att följa kabeldragningsanvisningarna i denna handbok. Försummelse att följa dessa anvisningar kan leda till skador på utrustningen eller personskador.

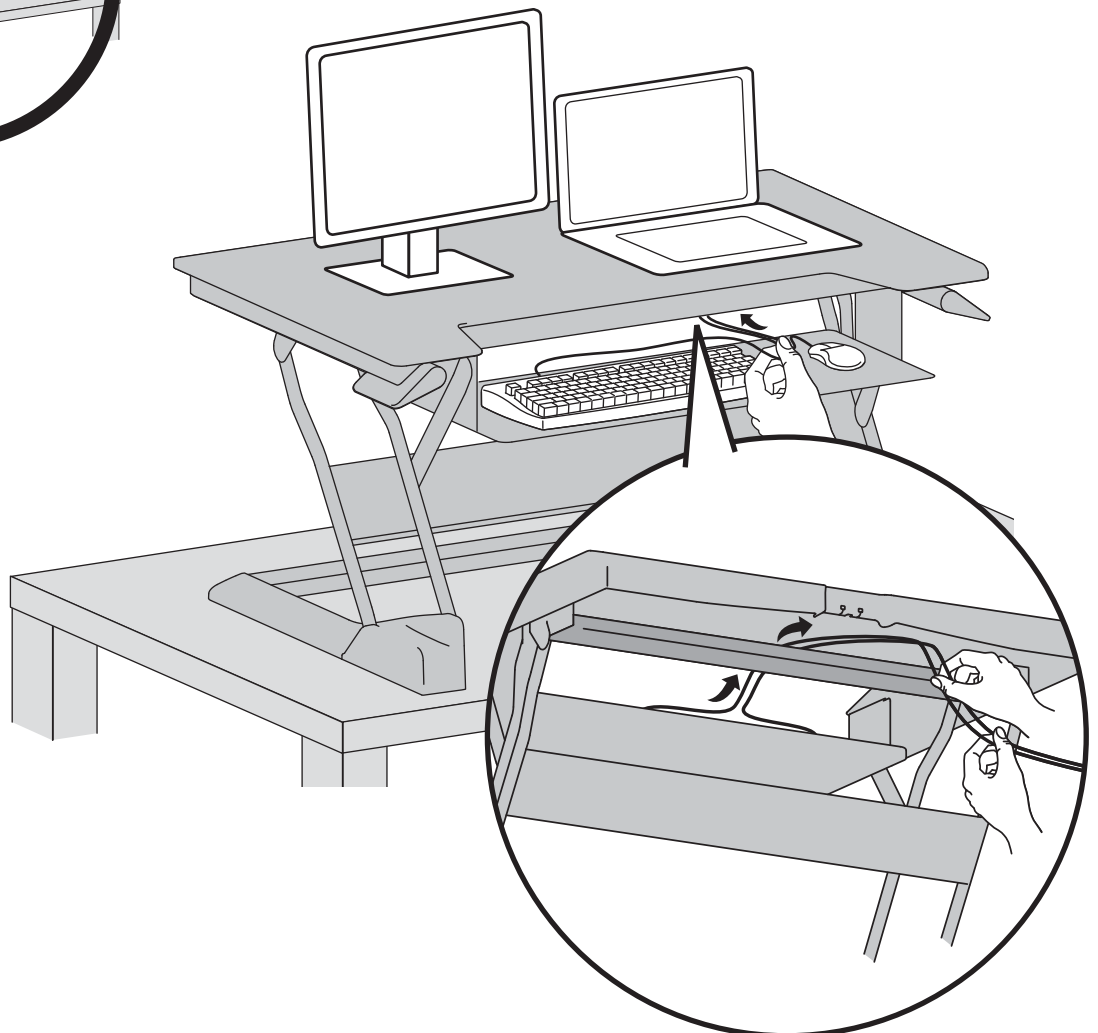

6

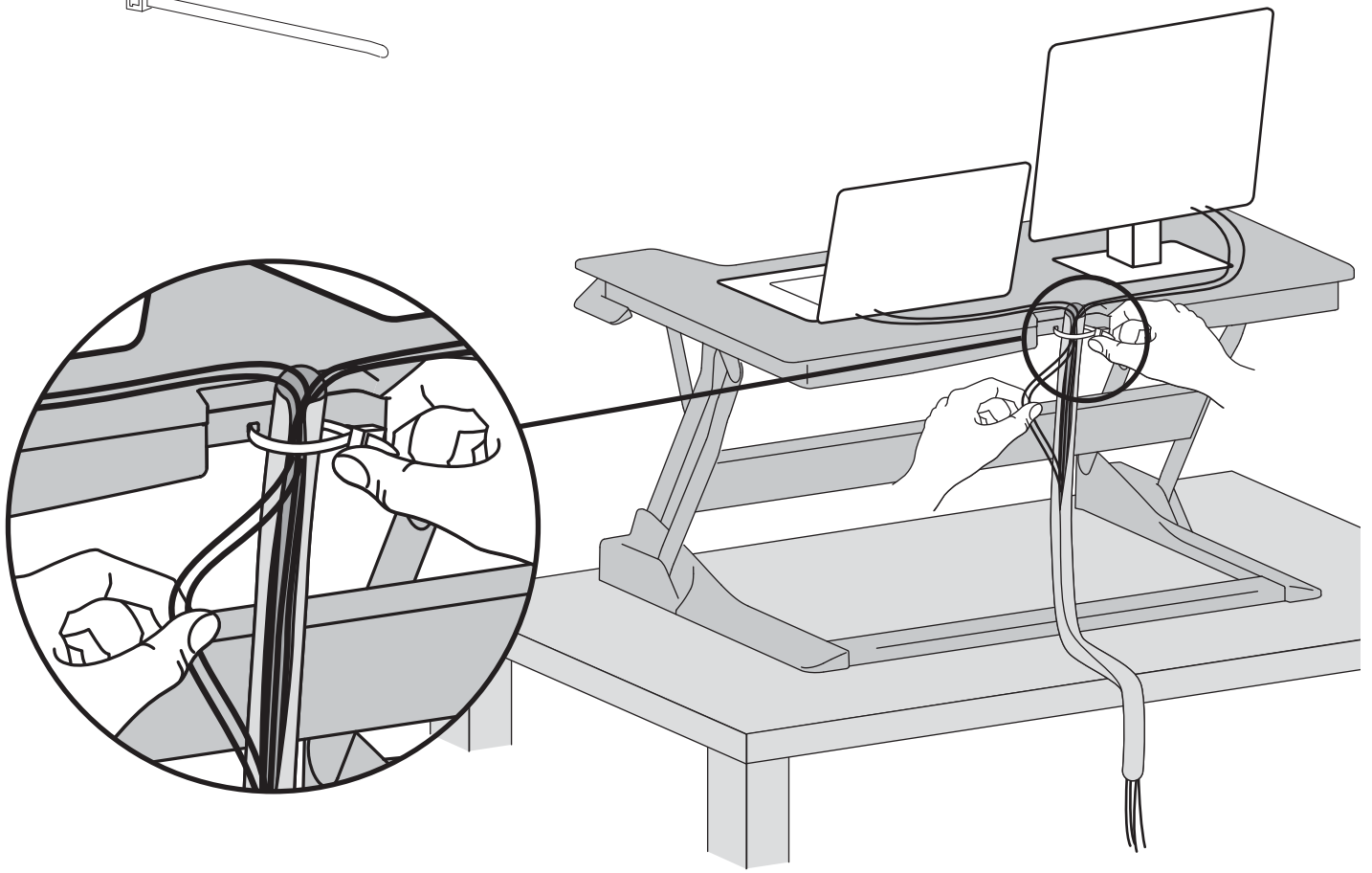
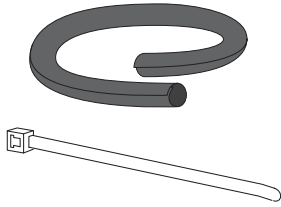

SVENSKA

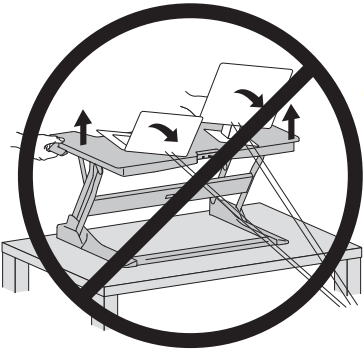

Var aktsam:
Låt kabeln hänga tillräckligt lös för att tillåta ett komplett vertikalt rörelsemoment (15"/38 cm). Försummelse att iaktta denna varning kan leda till skada av utrustningen och/eller personskada.

Set Your Workstation to Work For YOU!

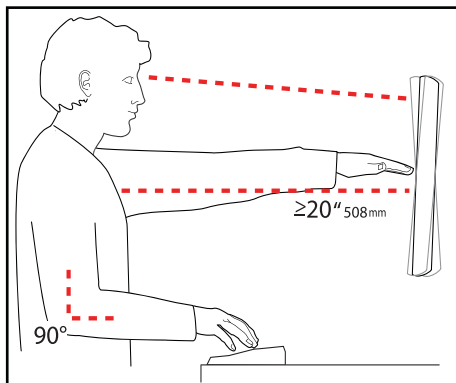

Learn more about ergonomic computer use at:
www.computingcomfort.org

- Height** Position top of screen slightly below eye level.
Position keyboard at about elbow height with wrists flat.
- Distance** Position screen an arm's length from face—at least 20" (508mm).
Position keyboard close enough to create a 90° angle in elbow.
- Angle** Tilt screen to eliminate glare.
Tilt the keyboard back 10° so that your wrists remain flat.

To Reduce Fatigue

- Breathe - Breathe deeply through your nose.
- Blink - Blink often to avoid dry eyes.
- Break • 2 to 3 minutes every 20 minutes
- 15 to 20 minutes every 2 hours.

Gå in på www.ergotron.com/warranty för service och garanti

För lokala kundtjänstnummer, gå till: <http://contact.ergotron.com>



OBS! När du kontakter kundtjänst,
hänvisa till serienumret.

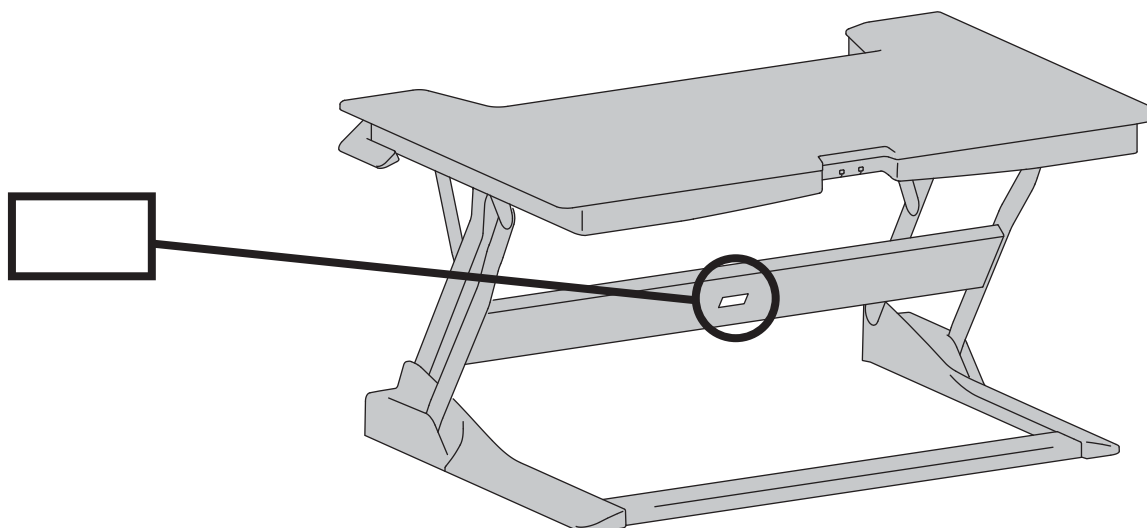

SVENSKA

Americas Sales and Corporate Headquarters

1181 Trapp Rd.
St. Paul, MN USA
(800) 888-8458
+1-651-681-7600
www.ergotron.com
sales@ergotron.com

EMEA Sales

Amersfoort, The Netherlands
+31 33 45 45 600
www.ergotron.com
info.eu@ergotron.com

APAC Sales

Tokyo, Japan
www.ergotron.com
apaccustomerservice@ergotron.com

Worldwide OEM Sales

www.ergotron.com
info.oem@ergotron.com

ERGOTRON®

Även om Ergotron gör varje ansträngning för att tillhandahålla korrekt och fullständig information om installationen och användningen av sina produkter påtar de sig inget ansvar för redaktionella fel eller utelämnanden (inklusive dem som uppstår vid översättning från engelska till andra språk) eller för några som helst tillfälliga eller särskilda skador eller följdskador som resulterar från att tillhandahålla dessa instruktioner och från utrustningsprestation i samband med denna instruktion. Ergotron, Inc. förbehåller sig rätten att göra ändringar i produktens utförande och/eller produktens dokumentation utan meddelande till användarna. Kontakta Ergotron för att få den mest aktuella produktinformationen eller för att få reda på om detta dokument finns tillgängligt på andra språk än dem som används här. Ingen del av denna publikation får återges, lagras i ett hämtningssystem eller överföras med några medel, vare sig elektroniska, mekaniska, genom fotokopiering, inspelning eller på annat sätt utan föregående skriftligt tillstånd från Ergotron, Inc., 1181 Trapp Road, Eagan, Minnesota, 55121. Patentansökningar i USA och patent i USA och utomlands. Ergotron är ett registrerat varumärke som tillhör Ergotron, Inc.

© 2015 Ergotron, Inc. All rights reserved.